

Exaustor  
EQ400TRM4

OBS. FOTO E DESENHOS ILUSTRATIVOS

## Características

**Carcaça:** chapa aço carbono  
**Hélice:** com cubo de alumínio injetado e 6 pás de aço galvanizado.  
**Temperatura admissível de trabalho:** -10°C a +40°C  
**Pintura:** epoxi cinza  
**Motor:** 1,0HPM4P  
**Classe de proteção do motor:** IP21  
**Rotação:** 2000 rpm  
**Corrente:** 13,5/6,8 A  
**Tensão:** 127/220V  
**Ruído:** 85 dBA  
**Peso aproximado :** 37,5 Kg  
**Embalagem :** filme stretch + pallets madeira  
 650x650x520mm

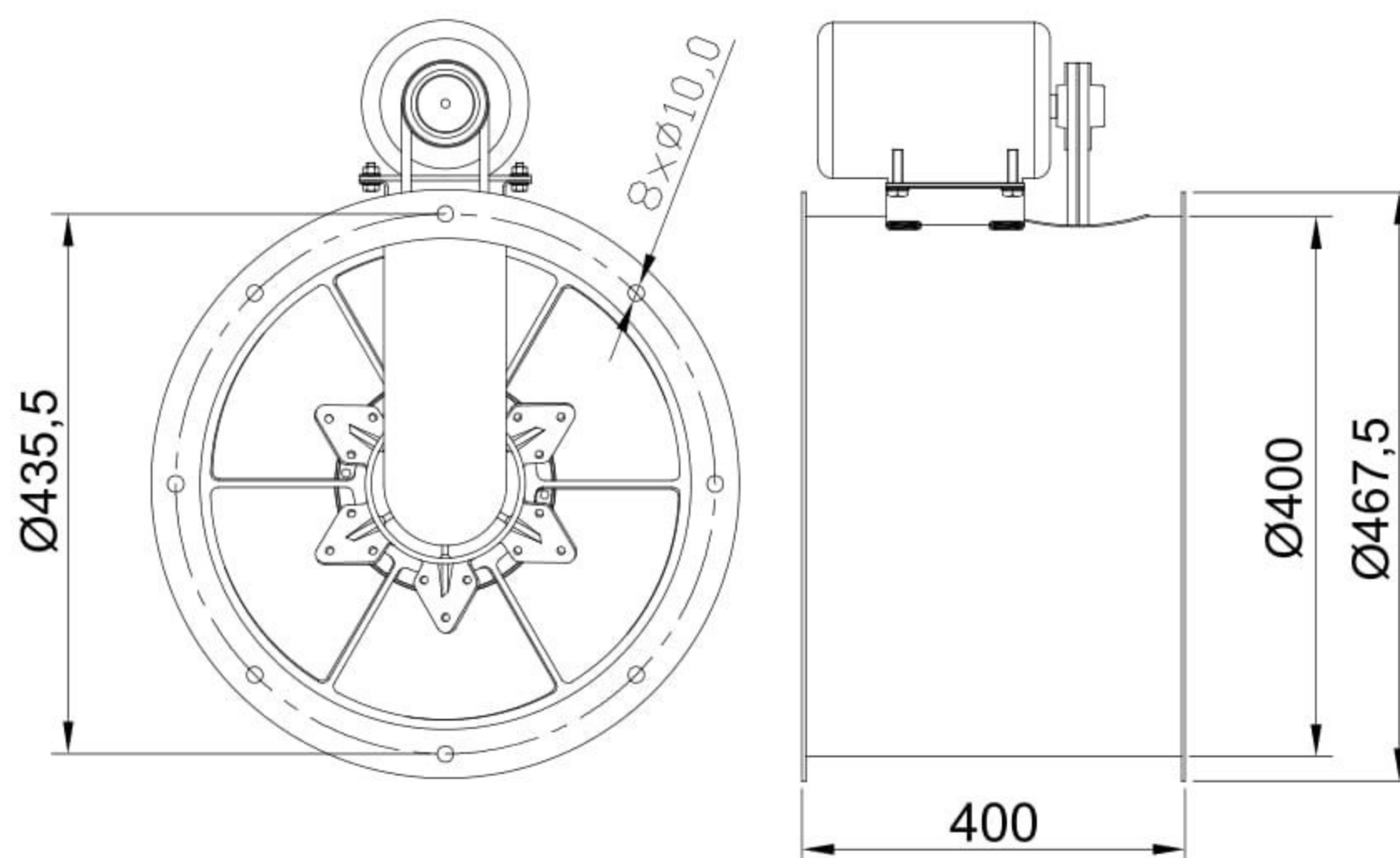

ESQUEMA DE LIGAÇÃO  
VIDE PLAQUETA DO MOTOR

CURVA CARACTERÍSTICA  
(20°C/760 mm Hg)

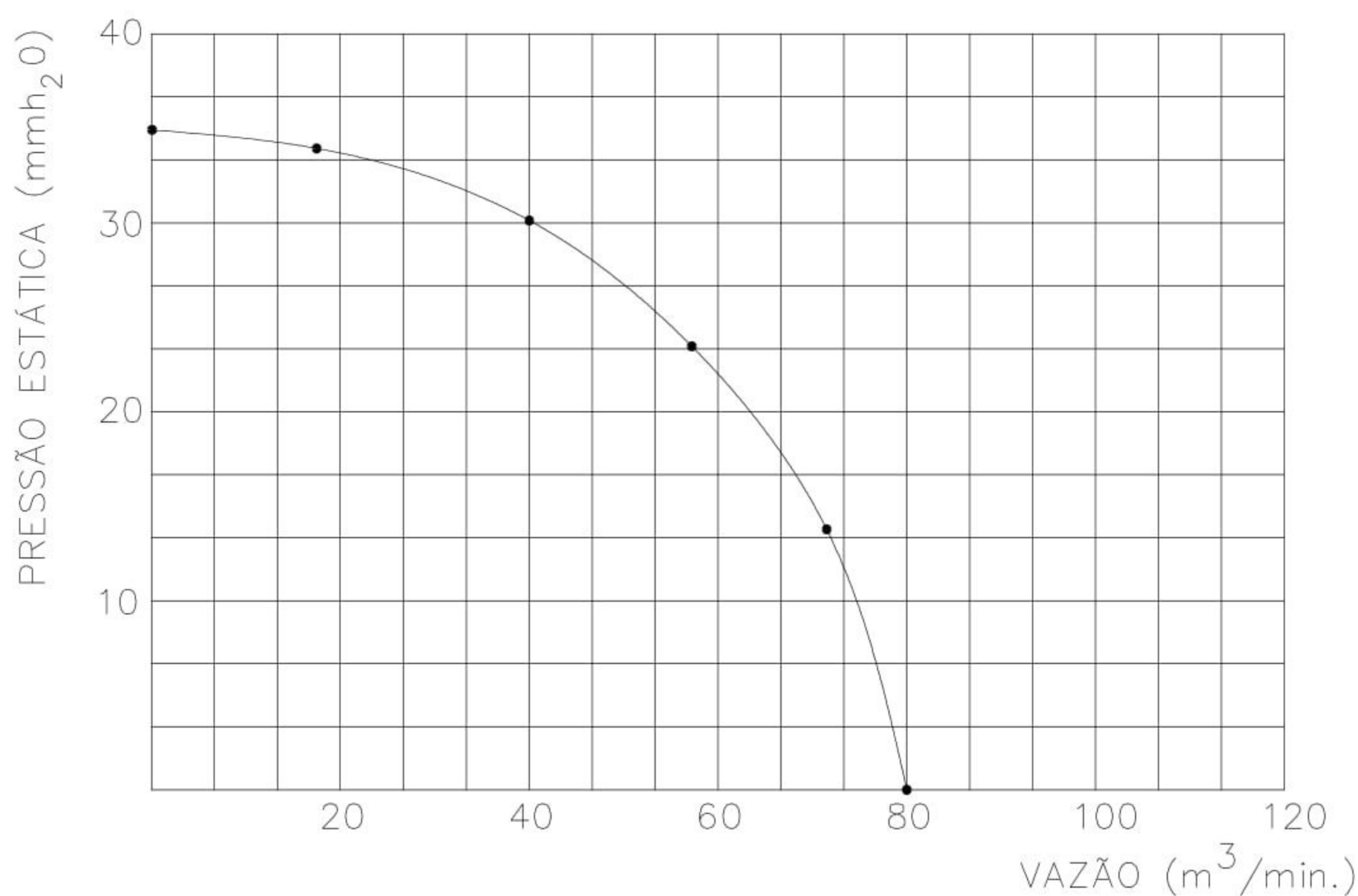

Todos os valores registrados neste folheto estão sujeitos a alterações sob critério do fabricante sem prévio aviso.

CÓPIA NÃO CONTROLADA

