

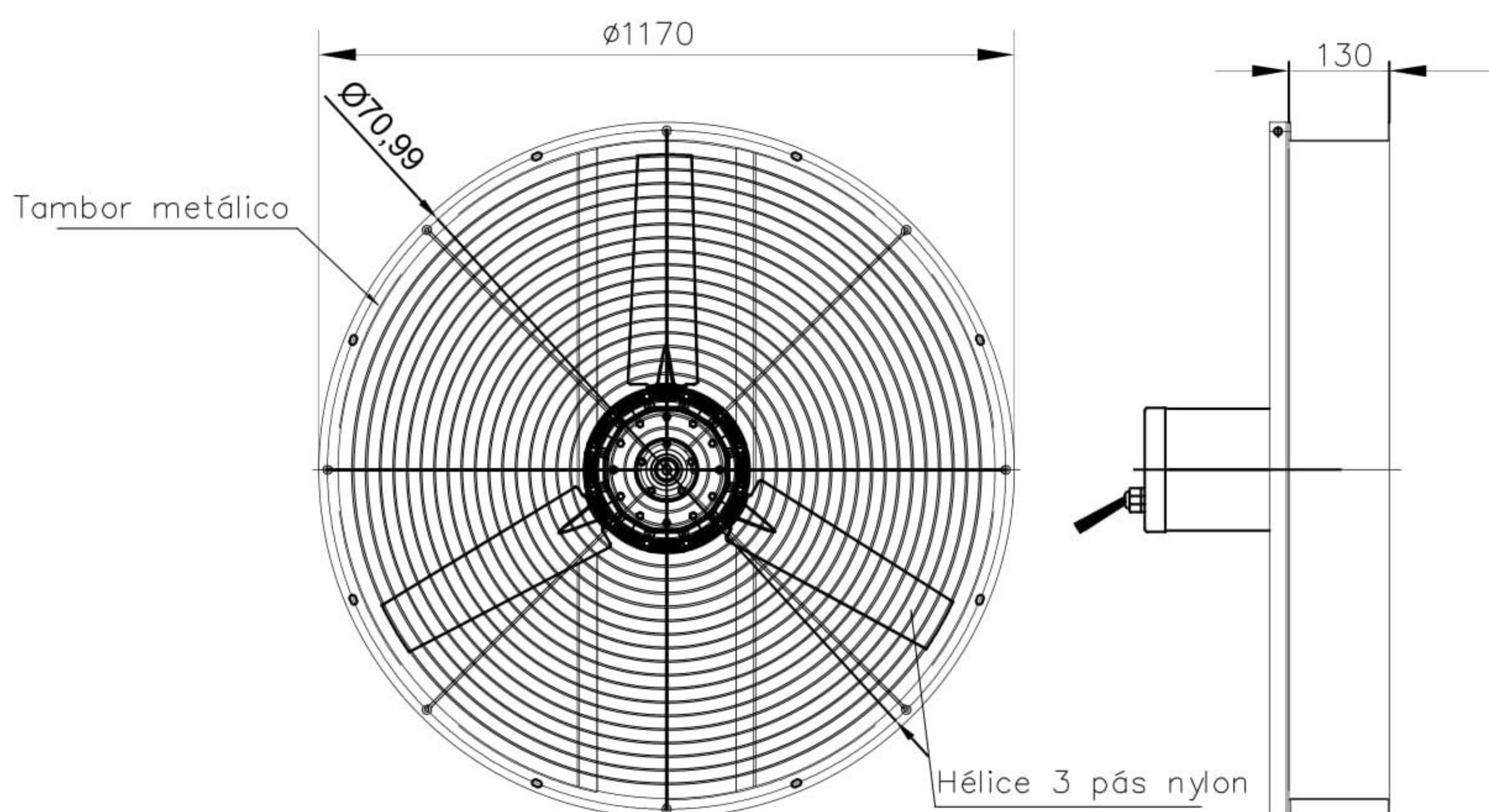

## Ventilador Aviário QLA120T8

### Dimensões



### Características

**Carcaça:** Reforçada em chapa de aço carbono pintada em epoxi.  
**Hélice:** Nylon reforçada com fibra de vidro com miolo em alumínio  $\phi 1100$ mm.  
**Temperatura admissível de trabalho:**  $-10^{\circ}\text{C}$  a  $+40^{\circ}\text{C}$   
**Motor:** 1/2 Trifásico  
**Classe de proteção do motor:** IP55  
**Rotação:** 800 rpm  
**Corrente:** 2,42/1,40 A  
**Tensão:** 220/380V  
**Vazão:**  $25000\text{m}^3/\text{h}$   
**Ruído:** 81 dBA  
**Peso aproximado :** 31,0 Kg  
**Embalagem :** estrado de madeira 1250x350x1250mm

Todos os valores registrados neste folheto estão sujeitos a alterações sob critério do fabricante sem prévio aviso.

CÓPIA NÃO CONTROLADA